

«*Deine Schläge automatisieren...!*»

Mit Tipps und Tricks vom Trainer mit der Ballmaschine trainieren, d.h. intensiv an deinen Grundsschlägen arbeiten und auch den Aufschlag stabilisieren!

Teilnehmen so oft man will und kann! Jedes Training kann einzel gebucht werden. Für alle Spielniveaus geeignet und kombinierbar!

Daten: Samstag 9h00-10h00 (Wi)/10h00-12h00 (So)

3.10./31.10./28.11.20/2.1./30.1./27.2./27.3./1.5./29.5./26.6./2
4.7./21.8./18.9.21

Kosten: 44.00 Wi/54.00 So p.P.

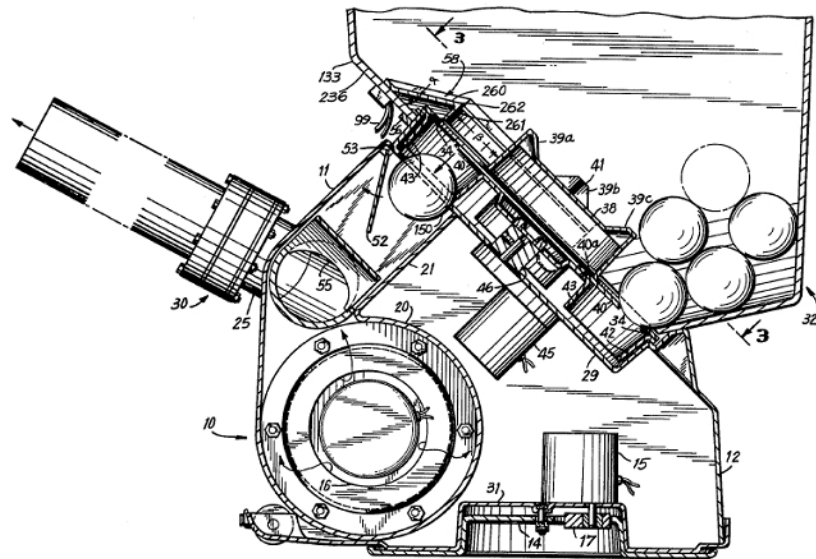

"Automatisez vos coups"

Utilisez la machine à balles pour vous entraîner avec les trucs et astuces du formateur, c.-à-d. travaillez intensément sur vos coups de base et stabilisez également le service!

Participez aussi souvent que vous le souhaitez et le pouvez!

Chaque formation peut être réservée individuellement. Convient et combinable pour tous les niveaux de jeu!

Dates: Samedi 9h00-10h00 (hi)/10h00-12h00 (été)

3.10./31.10./28.11.20/2.1./30.1./27.2./27.3./1.5./29.5./26.6./24.7.
/21.8./18.9.21

Coûts: 44.00 hiver/ 54.00 été p.P.